

# Kanalballepresser

Type HPK - lang konstruksjon

 Containerpresser | Skruekomprimator | Ballepresser | Omlastings- og forskyvningsanlegg | Løfte- og tippeanordninger  
Compactors | Auger Compactors | Balers | Transfer and Shifting Stations | Bin Lifters



# Kanalballepresser

## Type HPK - lang konstruksjon

### Fleksibel og effektiv

PRESTO kanalballepresser av type HPK trenger lite plass, etter som konstruksjonen er så kompakt. De brukes til komprimering av store mengder gjenvinnbare stoffer til formstabile baller. Baller som lett kan stables muliggjør effektiv bruk av lagerrom og transportkapasitet, og reduserer kostnadene.

Matingen foregår manuelt og kontinuerlig, eller maskinelt med ulike transportmidler.

### Enkel og sikker

Funksjonssikkerhet og brukervennlighet er selvsagt for alle PRESTO-produkter. Ikke bare ved bruk, men også i forbindelse med integrasjon i arbeidsmiljøet.

En PRESTO kanalballepresse er klar til bruk uten problemer når maskinen er montert på tilpasset fundament og strømforsyningen er opprettet.



### Enkel avfallshåndtering

Resirkulering av gjenvinnbare materialer eller kassering av avfall er en viktig oppgave for mange bedrifter.

Mange års erfaring innenfor miljøteknologi og de mest moderne utviklings- og produksjonsmetoder setter oss i stand til å produsere produkter som fungerer som et funksjonelt, gunstig bindeledd for kundene våre i kretsløpet av resirkulering, komprimering og kassering.

### Kan skreddersys til kundenes individuelle behov

Overalt hvor store mengder emballasjeavfall og industriprodukter oppstår og må kasseres, kan PRESTO kanalballepresser brukes.

Et stort utvalg tilbehør tilfredsstiller alle kundespesifikke krav.

Vi utvikler individuelt den optimale løsningen for ditt avfallsproblem.

Snakk med oss!

## Typiske kjennetegn og fordeler

- Den automatiske kanaljusteringen holder materialets komprimeringstetthet konstant.
- Skyvenålsystemet og den automatiske avbindingen gjør enheten kompakt og muliggjør et lavest mulig trådforbruk.
- Det stillegående presstempelet er omgitt av slitesterk og etterjusterbar polyamid på alle sider. Slitesterk og justerbar glideføring
- Skjære-motskjæresystemet sørger for jevnt god ballekvalitet.
- PLS-styring med berøringsskjerm muliggjør innstilling av viktige parametre og bidrar til brukervennligheten.



## Garantert høy ytelse

Med forhåndvalg av presstrykk over flere trinn kan PRESTO kanalballepresse HPK enkelt og raskt tilpasses til diverse materialer.

De feilfrie bevegelsessensorene fungerer berøringsfritt og øker maskinens oppetid.

Kanalgulvet er dekket med utskiftbare sliteplater i slitasjeområdet, for å garantere en lang driftstid.

Deler av høy kvalitet er en garanti for funksjonssikkerhet og støysvak drift på < 80 dB (A).

Den hydrauliske sentralmotoren med effektregulert aksialstempelpumpe bidrar til å spare energi.

Bruk av bly- og kromfri lakk er selvsagt, en fargetone etter eget ønske er mulig.

# Kanalballepresser

## Type HPK - lang konstruksjon

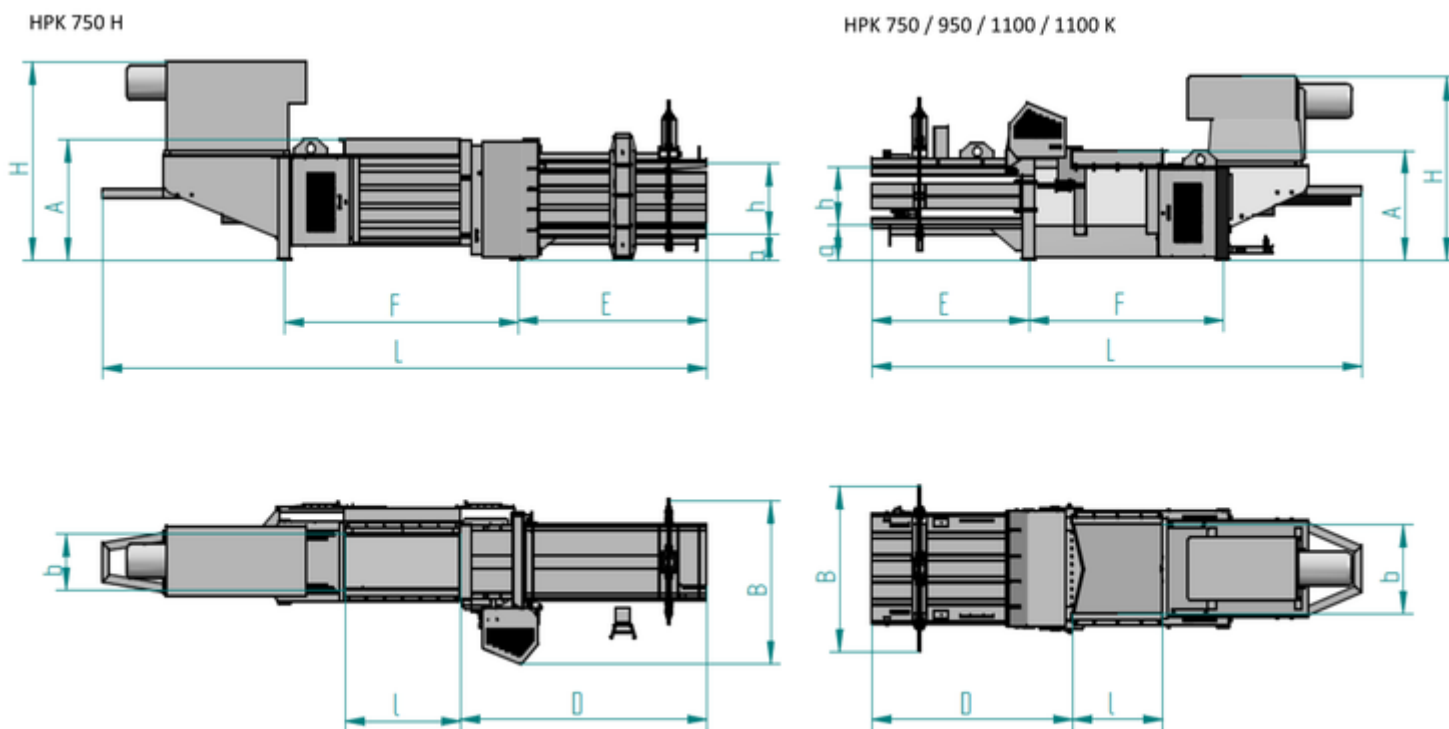

		HPK 750	HPK 950	HPK 1100	HPK 1100	HPK 1100 K	HPK 750 H
Tilført effekt	kW	15 / 22 / 30	30 / 55	30 / 55	30 / 55	15 / 22	30 / 55
Lengde (L)	mm	7650	8550	8550	8550	6820	8420
Bredde (B)	mm	1710	1850	1950	1950	1950	1900
Plassbehov (S)	mm	10700 x 2600	11650 x 2800	11700 x 2950	11700 x 2950	10000 x 2900	11250 x 3350
Høyde (H)	mm	2400	2400	2400	2700	2160	2400
Mål A	mm	1510	1510	1510	1510	1290	1410
Påfyllingsåpning	mm	1200 x 700	1600 x 900	1600 x 1050	1600 x 1050	1250 x 1050	1600 x 650
Kanaltversnitt	mm	750 x 700	950 x 700	1100 x 700	1100 x 700	1100 x 700	700 x 950
Påfyllingsvolum, maks.	m <sup>3</sup>	0,63	1,06	1,23	1,23	0,96	1,06
<b>Volumeffekt med hensyn til styrtevekt</b>							
35 kg/kbm (kjøpesenter)		53 / 90 / 107	158 / 197	171 / 217	140 / 186	88 / 163	158 / 197
60 kg/kbm (blandingsvare)		49 / 82 / 97	146 / 188	160 / 205	138 / 180	75 / 130	146 / 188
100 kg/kbm (samlevare)		45 / 73 / 86	127 / 164	139 / 180	126 / 159	72 / 123	127 / 164
Presskraft	kN	500	500	500	700	500	500
spes. presskraft	kN/m <sup>2</sup>	952	752	650	910	650	752
Arbeidstakt	S	36 / 21 / 17	20 / 15	20 / 15	25 / 18	32 / 19	20 / 15
Antall avbindinger	stk.	3	4	4	4	4	4
<b>Vekteffekt med hensyn til styrtevekt</b>							
35 kg/kbm (kjøpesenter)		1,86 / 3,14 / 3,75	5,5 / 6,9	6,0 / 7,6	4,9 / 6,5	3,1 / 5,7	5,5 / 6,9
60 kg/kbm (blandingsvare)		2,95 / 4,90 / 5,80	8,8 / 11,3	9,6 / 12,3	8,3 / 10,8	4,5 / 7,8	8,8 / 11,3
100 kg/kbm (samlevare)		4,50 / 7,30 / 8,60	12,7 / 16,4	13,9 / 18,0	12,6 / 15,9	7,2 / 12,3	12,7 / 16,4
Ballevekt	kg	450	500	550	600	550	500
Maskinvekt	kg	7000 / 7500 / 7800	12800 / 13500	12500 / 13200	12500 / 13200	8500 / 8750	12000 / 12000
Elektrisk tilkobling		3 L / N / PE; 400 V, 50 Hz					

Forbehold om trykkfeil og tekniske endringer

**Bramidan & Presto AS**  
 Narverødveien 40  
 NO-3113 Tønsberg  
 Fon +47 481 16 600  
 post@bramidanpresto.no | www.bramidanpresto.no

**PRESTO GmbH & Co. KG**  
 Gewerbepark 4 | D-49196 Bad Laer  
 Fon +49 5424 2927-0 | Fax +49 5424 2927-90  
 kontakt@presto.eu | www.presto.eu