

Annet

CT



Tømmesystem CT

Effektiv tømming av beholdere

Fleksibelt tømmesystem for standard avfallsbeholdere.

Individuelle løsninger

Med tre ulike modeller og ulike tilpasninger, kan du få et tømmesystem som passer ditt behov.

Høydepunkter

- For standard beholdere
- Faste eller svingbare hjul, eller stasjonære ben
- Tømmehøyde mellom 1600-2500 mm
- For avfallsbeholdere opp til 1100 liter
- Brukerpanel kan plasseres på høyre eller venstre side
- Varig design - kraftig stålkonstruksjon
- Hydrauliske sylindere
- Brukersikker

Detaljer og fordeler



Tømmesystemet kan håndtere ulike typer beholdere og containere opp til 1100 liter.



Du kan velge om du ønsker å plassere kontrollpanelet på høyre eller venstre side av tømmesystemet.



Vi tilbyr både stasjonært og bevegelig tømmesystem. Den sistnevnte kommer med faste eller svingbare hjul som kan låses med en brems.

Produkt detaljer

Tømmesystem CT

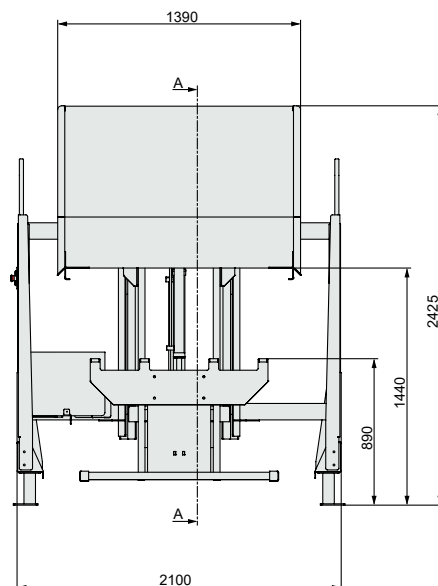
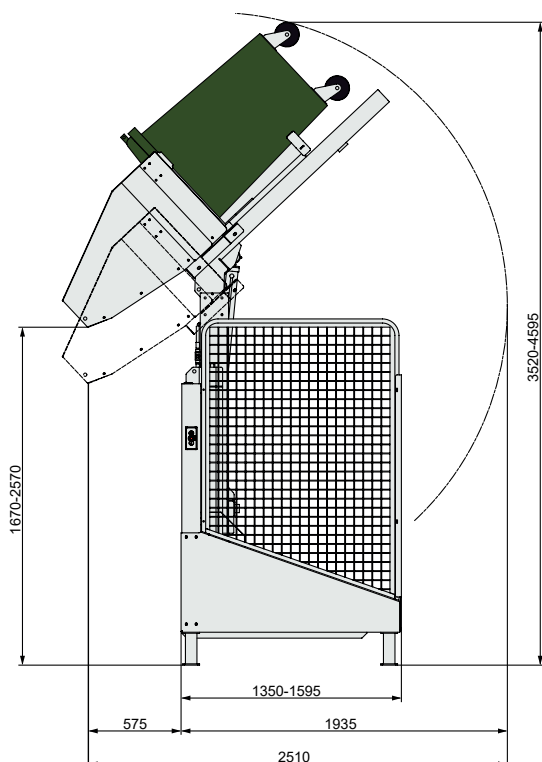

Tekniske spesifikasjoner

Strømforsyning	1x230V 50Hz 10A
Motor (kW)	1.1
Støynivå (dB)	65-68
Syklustid gj.s. (sek)	57-75
Dimensjoner BxDxH (mm)	2100 x 2510 x 4600
Tømmevinkel (grader)	135
Containerstørrelse (liter)	<1100 L
Lastekapasitet (kg)	400



Containerstørrelse <1100 liter



Tømmehøyde 1670-2570 mm



Lastekapasitet 400 kg